

Бампер силовой передний BMS ALFA для
Форд F-150 Раптор 2009-2014

BMS060030

Паспорт



BMS Engineering

1. Назначение изделия.

Бампер в духе американской школы тюнинга – для классического американского пикапа. Выполнен из стальной трубы, отличается от листовых «собратьев» меньшим весом и более агрессивным внешним видом. С таким бампером не стыдно кататься по городу и принимать участие в приключениях не бездорожье: он крепится прямо к раме, и теперь Вам будет удобно буксировать Ваш пикап, вызволять его из колеи с помощью домкрата хай джек и работать лебёдкой. Кстати, лебёдку с синтетическим тросом и усилием до 5,5 тонн можно установить внутрь бампера, это предусмотрено конструкцией. Есть места для дополнительных противотуманных фар, они защищены прочными стальными решётками. Дуга и буксировочные проушины – съёмные, весь крепёж – в комплекте.

2. Внешний вид и комплектность изделия.

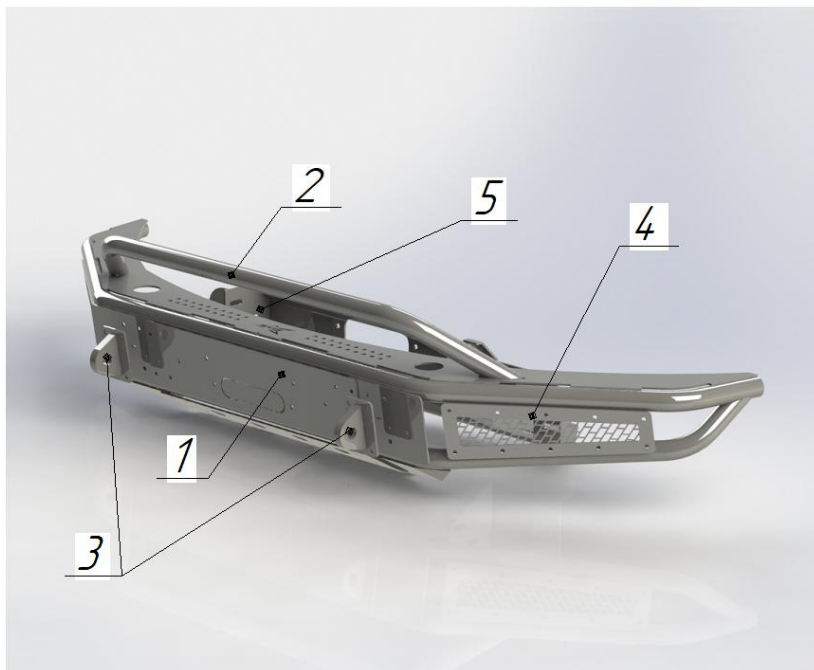

1. Бампер передний – 1шт;
2. Дуга на бампер – 1шт;
3. Проушины буксировочные – 2шт;
4. Боковые накладки – 2шт;
5. Площадка под лебёдку – 1шт;
6. Комплект крепления;
7. Сертификат соответствия и инструкция по установке.

3. Технические характеристики.

Габаритные размеры (ШхВхГ): 2042х432х653мм. Вес 65 кг.

Материал – Элементы крепления из стали 09Г2С толщиной 5 и 6мм, элементы бампера из стали толщиной 4мм (09Г2С) и трубы Д45*2,5 (Сталь 20).

Дуга и буксировочные проушины съемные. Имеет площадку под лебедку (любой аналог ComeUp 9500-12500 с синтетическим тросом). Предусмотрено крепление для диодных противотуманных фонарей (размеры до (ШхВхГ) 95*60*75мм). Крепеж в комплекте. Покрытие полимерное чёрного цвета.

4. Установка.

Перед установкой бампера необходимо его проверить на наличие сколов и повреждений после транспортировки. Необходимо срезать нижнюю часть штатного бампера. Подробно порядок установки описан в инструкции по установке.



5. Транспортировка и хранение.

Полужёсткая упаковка (картон или другие аналогичные материалы), в которую упаковано изделие, обеспечивает сохранность изделия при условии соблюдения перевозчиком установленных законодательством Правил перевозок грузов.

В процессе транспортировки не допускается:

- бросать изделие с высоты более 0,3 метра;
- волочить изделие по твёрдой поверхности;
- бросать на изделие предметы с массой более 3кг или половины массы изделия с высоты более 0,3 метра;
- царапать изделие острыми твёрдыми предметами;
- нарушать упаковку изделия любыми способами.

В случае невозможности соблюдения вышеуказанных правил, транспортировка должна осуществляться в жёсткой упаковке (обрешётка, ящик и т.п.).

Хранение изделия должно осуществляться в помещениях с относительной влажностью не более 85%, закрытых от атмосферных осадков и капель жидкости.

Производитель не несёт ответственности за повреждения изделия, полученные в результате нарушения правил транспортировки и/или хранения.

6. Гарантийные обязательства.

Настоящие гарантийные обязательства распространяются на продукцию под маркой «BMS Engineering», произведённую ООО «Тайко Солюшнс». Срок гарантии составляет 1 год со дня приобретения изделия.

7. Сведения о приёмке и упаковке

Место для стикера и печати ОТК.

8. Сведения об изготовителе.

Общество с ограниченной ответственностью «Тайко Солюшнс».

Адрес изготовителя: Российская Федерация, Новосибирская область, пос. Восход, ул. Солнечная 14/2

Email: bms_sklad@mail.ru