

Пороги силовые BMS ALFA для Тойота
Тундра 2007-2020 (2шт.)

BMS060067

Паспорт



BMS Engineering

1. Назначение изделия.

Дополнительная защита от бокового удара, усиление жёсткости конструкции, впечатляющая прочность и внешний вид делают силовые пороги BMS Engineering обязательным пунктом программы по превращению стокового авто в бескомпромиссный внедорожник.

Пользуйтесь домкратом Hijaack без препятствий — силовые пороги BMS к этому готовы. Они крепятся прямо к раме автомобиля, что положительно сказывается на её прочности.

Основные преимущества наших порогов из труб:

- Простота в установке – изделия не требуют доработок кузова авто;
- Небольшой вес в сочетании с прочностью;
- Кардинальное изменение экстерьера автомобиля.

2. Внешний вид и комплектность изделия.

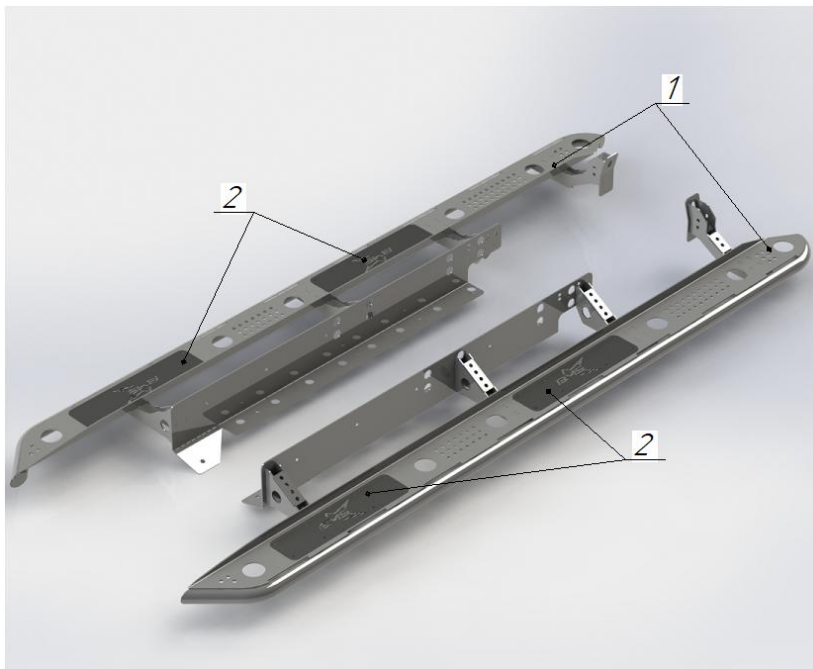

1. Пороги – 2шт;
2. Накладки – 4шт;
3. Комплект крепления;
4. Сертификат соответствия и инструкция по установке.

3. Технические характеристики.

Габаритные размеры (для одного порога, ШхВхГ): 2574х235х436мм. Вес 75 кг.

Материал: Элементы порогов из стали толщиной 4мм (09Г2С) и трубы Д45*2,5 (Сталь 20).

Крепятся к раме автомобиля (усиливая ее). Крепеж в комплекте. Покрытие полимерное чёрного цвета.

4. Установка.

Перед установкой порогов необходимо их проверить на наличие сколов и повреждений после транспортировки. Подробно порядок установки описан в инструкции по установке.



5. Транспортировка и хранение.

Полужёсткая упаковка (картон или другие аналогичные материалы), в которую упаковано изделие, обеспечивает сохранность изделия при условии соблюдения перевозчиком установленных законодательством Правил перевозок грузов.

В процессе транспортировки не допускается:

- бросать изделие с высоты более 0,3 метра;
- волочить изделие по твёрдой поверхности;
- бросать на изделие предметы с массой более 3кг или половины массы изделия с высоты более 0,3 метра;
- царапать изделие острыми твёрдыми предметами;
- нарушать упаковку изделия любыми способами.

В случае невозможности соблюдения вышеуказанных правил, транспортировка должна осуществляться в жёсткой упаковке (обрешётка, ящик и т.п.).

Хранение изделия должно осуществляться в помещениях с относительной влажностью не более 85%, закрытых от атмосферных осадков и капель жидкости.

Производитель не несёт ответственности за повреждения изделия, полученные в результате нарушения правил транспортировки и/или хранения.

6. Гарантийные обязательства.

Настоящие гарантийные обязательства распространяются на продукцию под маркой «BMS Engineering», произведённую ООО «Тайко Солюшнс». Срок гарантии составляет 1 год со дня приобретения изделия.

7. Сведения о приёмке и упаковке

Место для стикера и печати ОТК.

8. Сведения об изготовителе.

Общество с ограниченной ответственностью «Тайко Солюшнс».

Адрес изготовителя: Российская Федерация, Новосибирская область, пос. Восход, ул. Солнечная 14/2

Email: bms_sklad@mail.ru